

Pistole e moduli a cavità ridotta SureBead™



Le pistole e i moduli SureBead offrono la massima flessibilità di applicazione del tratto colla, assicurando un taglio netto dell'adesivo.

Pistole e moduli SureBead:

- Assicurano un funzionamento affidabile che dura nel tempo
- Utilizzano ugelli a cavità ridotta Saturn® removibili
- Sono dotati della nuova tecnologia * EasyOn™ per un'installazione più rapida

Il funzionamento con azionamento AO/AC e AO/SC è segnalato da codici colore.

La copertura termoisolante del modulo migliora la protezione in caso di contatto accidentale

La porta di ispezione consente di monitorare visivamente le prestazioni del modulo

Le tenute Myritex™ prolungano la vita del modulo

Le resistenze con diametro maggiorato migliorano il riscaldamento della pistola e ne aumentano la durata.

Gli ugelli a cavità ridotta sono removibili e consentono di modificare in modo rapido e efficiente le dimensioni del tratto

Le pistole e i moduli a cavità ridotta SureBead garantiscono un'eccellente applicazione del tratto colla ed eliminano virtualmente i problemi delle otturazioni degli ugelli. I nuovi moduli sono più piccoli rispetto ai precedenti modelli SureBead, per accomodarsi più facilmente nelle macchine. Il modulo SureBead A presenta un meccanismo di attuazione aria apre/aria chiude (AO/AC) ed il modulo SureBead S presenta un meccanismo di attuazione di aria apre/molla chiude (AO/SC).

I moduli sono completamente revisionabili e i principali componenti del corpo pistola (sensori e resistenze) sono facilmente accessibili, per semplificare e velocizzare la manutenzione. Il nuovo strumento di configurazione Best Choice™ consente di determinare rapidamente il corpo pistola più adatto alla vostra applicazione, minimizzando l'esigenza di utilizzare pistole speciali e riducendo i tempi di consegna. Il design degli ugelli SureBead è simile al design degli ugelli Nordson Saturn®.

L'anello superiore grigio indica una camera con una lunghezza minima e l'anello inferiore colorato identifica il diametro dell'ugello. L'azione autopulente combinata dell'ugello integrato e dell'ago, garantiscono un'eccellente applicazione del tratto colla ed un taglio netto dell'adesivo

L'esclusiva tecnologia EasyOn assicura:

- Un'accoppiamento tra modulo e corpo pistola semplice e perfetto
- Un'installazione più semplice e sicura (specie sui corpi pistola situati in punti difficili da raggiungere)
- Compatibilità con le pistole esistenti

* Brevetto richiesto

**I doppi anelli sono un marchio di Nordson Corporation



Il marchio EasyOn è garanzia della qualità Nordson.

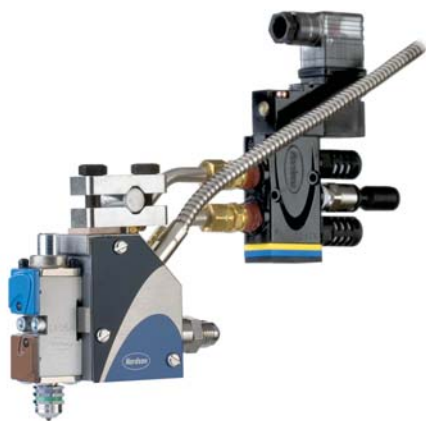

Le pistole SureBead A vengono fornite con le elettrovalvole Nordson Saturn® già installate, che ne ottimizzano le prestazioni.



Le coperture plastiche dei moduli sono codificate da diversi colori, per facilitare l'individuazione dei dispositivi : AO/AC (blu) o AO/SC (nero). Il colore marrone indica la configurazione con ago/sede.



La tecnologia EasyOn facilita l'installazione e la manutenzione.

Specifiche

Temperatura operativa 230° C (450° F) max

Pressione operativa dell'aria¹ da 3.1 a 5.5 bar (da 45 a 80 psi)

Pressione idraulica d'esercizio 103 bar (1.500 psi) max

Velocità operativa Oltre 3500 cicli al minuto

Ugelli di precisione² Specifici ugelli singolo foro; premontati sul modulo

Elettrovalvole Saturn®³ Si consigliano elettrovalvole ad alta temperatura Saturn 24 VDC

Impianto elettrico 240 VAC, 50/60 Hz
200 VAC, 50/60 Hz opzionale

Note:

¹ Soglie consigliate. Per un funzionamento uniforme della pistola è necessaria aria asciutta, regolata e non lubrificata.

² Disponibili ugelli con diametri ed interessi diversi .

³ Per non compromettere la qualità dell'applicazione e la durata del modulo, Nordson raccomanda l'utilizzo di elettrovalvole Nordson Saturn 24 VDC ad alta temperatura.

Dimensioni

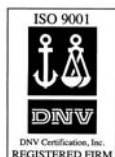
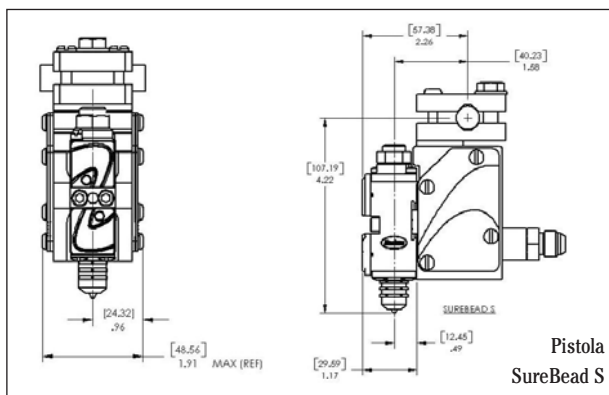
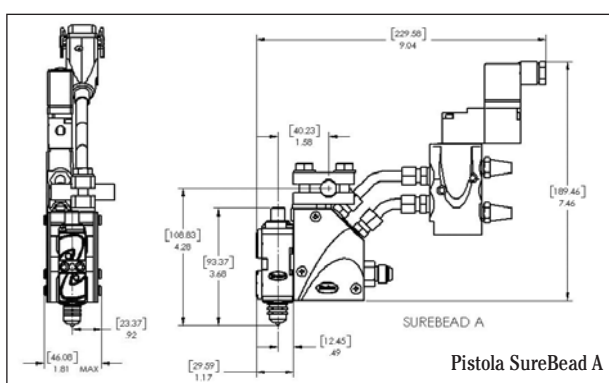

Per ulteriori informazioni, potrete rivolgerVi al nostro funzionario tecnico-commerciale, oppure metterVi in contatto con la sede Nordson a Voi più vicina.

Nordson Italia S.p.A.
Centro Direzionale Milano Oltre
Palazzo Tintoretto
Via Cassanese, 224
20090 Segrate MI

Tel. 02 2166841
Fax Servizio Clienti 02 26926790
Fax Servizio After Market 02 26926699
Fax Generale vendite e marketing 02 21871558
e-mail: italyadhesives@it.nordson.com

www.nordson.com

