

Applicatori serie BM 200

Una linea estremamente versatile di applicatori per la fusione e l'applicazione di adesivi termofusibili, progettata per soddisfare le vostre esigenze di produzione.

Applicatori BM 200:

- Le guarnizioni del piatto, incapsulate in Teflon^{®1} ed i piatti di fusione assiali, alettati e lisci con rivestimento antiaderente ChemCoat^{®2} facilitano le operazioni di pulizia e manutenzione.
- Il sistema di controllo a microprocessore CS 20 con pannello operatore di facile impiego e display a 7 segmenti garantisce un accurato controllo della velocità della pompa e delle temperature, consentendo di ottimizzare e riprodurre la dispensazione dell'adesivo.
- Il comando a due mani per l'inserimento del piatto nel fusto garantisce la sicurezza dell'operatore.
- Contatti regolabili per l'indicazione "basso livello fusto" e "fusto vuoto" indicano all'operatore quando prepararsi per la rapida sostituzione del fusto.
- I dispositivi di fissaggio del fusto e la valvola di sfogo automatica semplificano l'operazione di sostituzione del fusto.
- La valvola di controllo della pressione regola la pressione massima durante l'erogazione dell'adesivo.
- La possibilità di interfaccia remota consente un'erogazione dell'adesivo in funzione della velocità della linea³.
- L'interfaccia con la linea di produzione, con l'indicazione del livello colla nel fusto, l'abilitazione della pompa e i contatti d'allarme integra il fusore con la linea di produzione.



1 Teflon è un marchio registrato di E. I. DuPont de Nemours & Co.

2 ChemCoat è un marchio registrato di Impreglon GmbH.

3 Solo per sistemi con pompa a ingranaggi.

Sulla base dell'esperienza pluriennale maturata in campo internazionale, Nordson ha progettato gli applicatori della serie BM 200 per la lavorazione di adesivi termofusibili, sigillanti e butili in fusti da 200 litri o 55 galloni. La serie di caratteristiche standard degli applicatori BM 200 ed un'ampia gamma di opzioni e accessori da installare in loco offrono un'elevata flessibilità di applicazione, prestazioni affidabili ed un funzionamento semplice e sicuro.

Gli applicatori BM 200 fondono l'adesivo solo sulla superficie del fusto, mentre il restante materiale non si riscalda. Ciò consente di ridurre lo stress termico per gli adesivi e di conservarne le caratteristiche.

I piatti di fusione sono disponibili con tre tipi di superficie: a struttura assiale, alettata (garantisce elevate velocità di fusione) e a superficie liscia (ideale per la lavorazione di poliuretani reattivi

(PUR). Tutti i piatti sono rivestiti di uno strato di ChemCoat[®] durevole che ne facilita la pulizia. Un'ampia scelta di pompe, dalle pompe a ingranaggi a quelle a pistone ad alta portata, consente all'utente di personalizzare gli applicatori BM 200 in base alle singole esigenze e alle proprietà dell'adesivo.

Il comprovato sistema di controllo a microprocessore CS 20 di Nordson assicura un funzionamento affidabile ed il controllo completo del processo, offrendo le seguenti funzioni: avviamento sequenziale, allarmi programmabili di sovra-sotto temperatura, messa in stand by e diagnostica automatica.

Per applicazioni senza tempi morti, è possibile ricorrere al sistema automatico di Change-Over Nordson. Collegando tra loro due applicatori singoli, il sistema consente di continuare a lavorare eliminando il tempo di inattività associato alla sostituzione del fusto.

Applicatori Serie BM 200

Opzioni

- Il controllo della pressione d'uscita mantiene la pressione idraulica ad un livello costante programmabile.
- L'interfaccia Profibus consente l'integrazione nel sistema di controllo (PLC) della macchina di produzione per il controllo statistico di processo, la registrazione dati, il comando a distanza di tutte le funzioni o la visualizzazione dei dati di processo.
- Canali di temperatura aggiuntivi da usare con le pistole a spruzzo, i riscaldatori d'aria o altri dispositivi che necessitano di un accurato controllo della temperatura.
- Una camicia metallica consente di lavorare l'adesivo in contenitori in fibra.
- La struttura per il caricamento su pallet permette di posizionare i fusti di adesivo sui pallet usando semplicemente un elevatore a forche. Durante la produzione, i fusti rimangono sul pallet.
- La versione a due tubi rende possibile l'alimentazione per due applicazioni indipendenti con un unico applicatore. Per garantire ulteriormente l'erogazione costante, la velocità della pompa aumenta automaticamente all'apertura della seconda pistola.

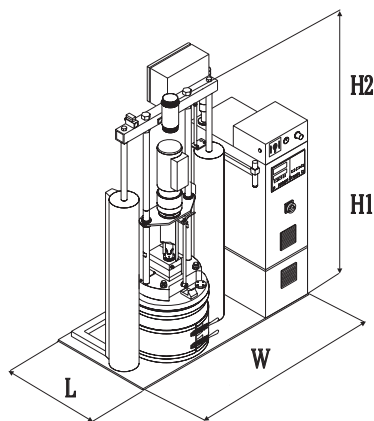

Dimensioni

L	800 mm
W	1630 mm
H 1	1730 mm (piatto di fusione abbassato)
H 2	2720 mm (piatto di fusione sollevato)

Accessori

- Una torretta di segnalazione consente di controllare lo stato dell'unità a distanza. (accesa; pronta; basso livello fusto / fusto vuoto; guasto)
- Un timer settimanale riscalda automaticamente il sistema in orari programmabili, preparando l'adesivo per l'inizio del turno di produzione.
- Una cappa di aspirazione, collegata al sistema di ventilazione dello stabilimento, permette di aspirare i fumi, allontanandoli dall'operatore durante il cambio del fusto.
- Il sistema automatico Changeover permette la completa integrazione di due applicatori BM 200 in un sistema con funzionamento continuo. Ciò consente di ridurre le soste nella produzione causate dalla necessità di dover sostituire i fusti vuoti.
- Kit trasformatore esterno per tensione di alimentazione di rete a 200 / 240 VAC Trifase.

Piatto alettato
a fusione elevata



Piatto liscio



Piatto assiale

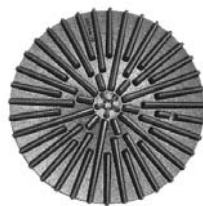

Pompa a pistone – la soluzione per adesivi a viscosità elevata.

Specifiche

Peso	ca. 730 kg / 1610 lb
Tensione	400, 480 VAC; opzionale 200, 240 VAC trifase; 50/60 Hz
Potenza nominale di esercizio ⁴	31 kW
Diametro fusto	571 mm
Sensore temperatura	Ni 120
Grado di protezione	IP54

⁴ Unità base con pompa ad ingranaggi per una pistola/tubo

Per ulteriori informazioni, potrete rivolgerVi al nostro funzionario tecnico-commerciale, oppure metterVi in contatto con la sede Nordson a Voi più vicina.

Nordson Italia S.p.A.
Centro Direzionale Milano Oltre
Palazzo Tintoretto
Via Cassanese, 224
20090 Segrate MI

Tel. 02 2166841
Fax Servizio Clienti 02 26926790
Fax Servizio After Market 02 26926699
Fax Generale vendite e marketing 02 21871558
e-mail: italyadhesives@it.nordson.com